

ダストボックス FS型追加説明書

本体の組立説明書通りに組み立ててください。(ただし、根太・床パネルの取り付けはありません。)
アンカーの方法、仕上げについては下記を参照してください。

<アンカーの方法>

下記のいずれかの方法でアンカー固定します。

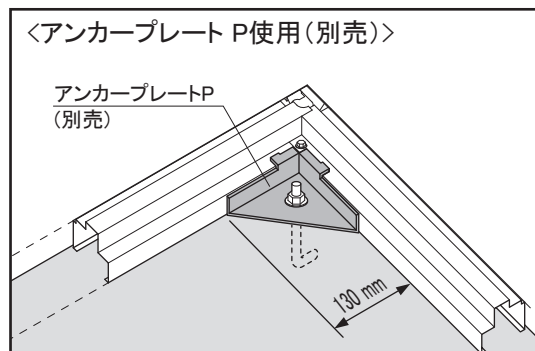
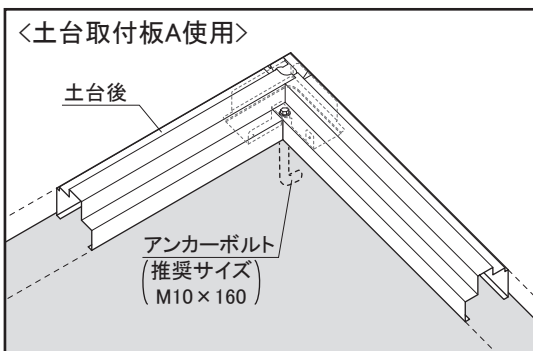

<仕上げについて>

組立後土間打ち設置の場合

- ①土間を打設する前に、土台の直角をしっかりと出してください。

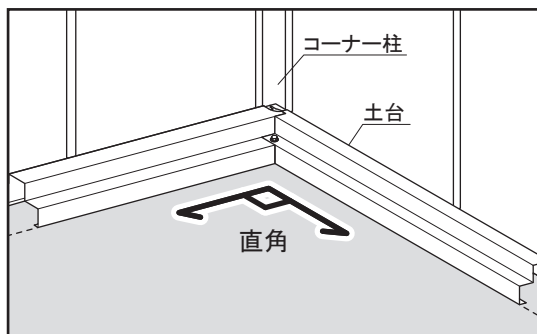

- ②土台の天端までコンクリートを打設してください。

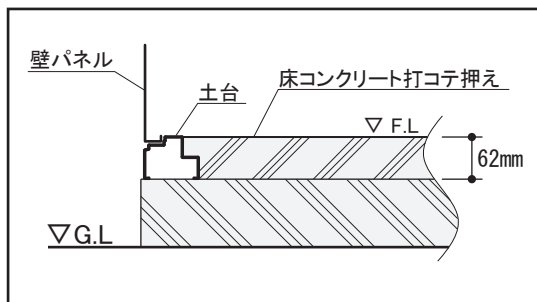
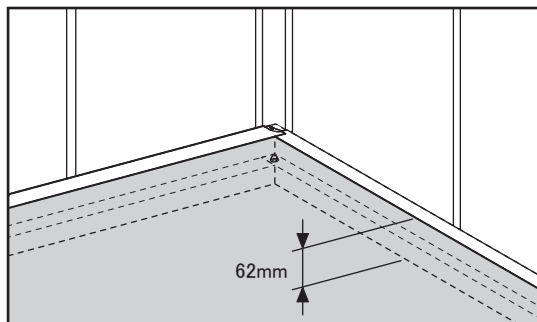

土間の上に設置の場合

- ①土間と土台の隙間から水が浸入する可能性があります。下図を参照し、土間と土台の継ぎ目にコーキング施工をおこなってください。

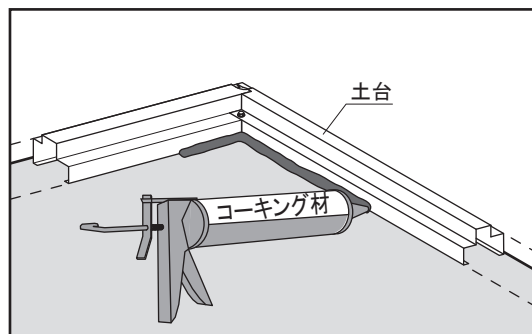

※コーキングは必ず土台の内側からおこなってください。
(土台の外側にはコーキングをしないでください。)

- ②棚板の取り付けには、棚支柱BP (別売)が必要となります。

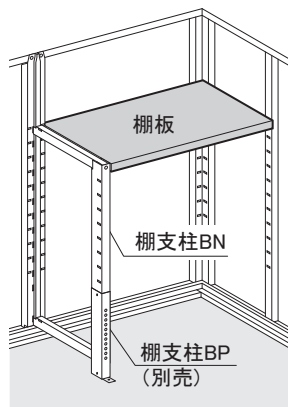

※詳細については棚支柱の組立説明書をご参照下さい。

※ワイド棚に変更の場合は3段までとして下さい。

<メッシュ付壁パネル、掛金について>

それぞれに同梱されている組立説明書を参照し、取り付けてください。